

平成29年度横浜市ジュニアバドミントン大会

平成29年7月8日 戸塚スポーツセンター

3年以下男子シングルス Aブロック	荒井	大槻	中島	高橋	勝敗	順位
荒井 陽向 (シャトルキッズ)		1	3	5		
大槻 俊介 (荏田西)	1		6	4		
中島 慎平 (汲沢)	3	6		2		
高橋 一陽 (境木)	5	4	2			

3年以下男子シングルス Bブロック	竹田	小林	福井	勝敗	順位
竹田 郁人 (荏田西)		1	2		
小林 央弥 (能見台)	1		3		
福井 承介 (汲沢)	2	3			

3年以下男子シングルス Cブロック	進藤	荒井	渡邊	勝敗	順位
進藤 あおい (横浜白山)		1	2		
荒井 陽登 (シャトルキッズ)	1		3		
渡邊 開理 (横浜ジュニア)	2	3			

3年以下男子シングルス 決勝トーナメント

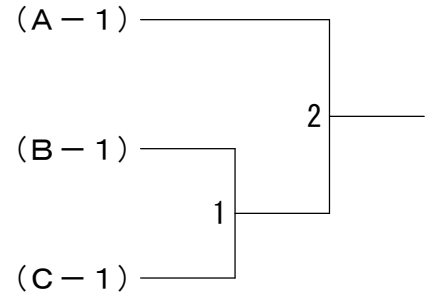

4年男子シングルス Aブロック	田代	荒瀬	田村	黒田	勝敗	順位
田代 隼也 (汲沢)		1	3	5		
荒瀬 尊翔 (横浜白山)	1		6	4		
田村 務 (いずみ)	3	6		2		
黒田 光 (荏田西)	5	4	2			

4年男子シングルス Bブロック	杉山	榎本	栗山	勝敗	順位
杉山 竣 (能見台)		1	3		
榎本 史弥 (いずみ)	1		2		
栗山 海偉 (NP神奈川)	3	2			

4年男子シングルス 決勝トーナメント

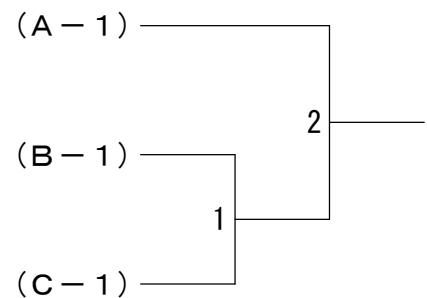

4年男子シングルス Cブロック	島岡	播川	遠山	遠藤	勝敗	順位
島岡 直輝 (青葉)		1	3	5		
播川 碧 (荏田西)	1		6	4		
遠山 暖太 (いずみ)	3	6		2		
遠藤 光高 (境木)	5	4	2			

平成29年度横浜市ジュニアバドミントン大会

平成29年7月8日 戸塚スポーツセンター

5年男子シングルス Aブロック	高橋	鈴木	石川	新井	勝敗	順位
高橋 葵 (荏田西)		1	3	5		
鈴木 奏向 (横浜ジュニア)	1		6	4		
石川 陽大 (横浜白山)	3	6		2		
新井 透斗 (いずみ)	5	4	2			

5年男子シングルス Bブロック	小野	河内山	高柳	加藤	勝敗	順位
小野 貴之 (汲沢)		1	3	5		
河内山 遥斗 (横浜ジュニア)	1		6	4		
高柳 陽平 (荏田西)	3	6		2		
加藤 祐稀 (金沢)	5	4	2			

5年男子シングルス Cブロック	小澤	井上	廣瀬	松尾	勝敗	順位
小澤 奏太 (汲沢)		1	3	5		
井上 正毅 (能見台)	1		6	4		
廣瀬 啓吾 (いずみ)	3	6		2		
松尾 勇吹 (鶴小)	5	4	2			

5年男子シングルス Dブロック	市川	進藤	松井	助川	勝敗	順位
市川 智哉 (荏田西)		1	3	5		
進藤 そら (横浜白山)	1		6	4		
松井 俊樹 (横浜ジュニア)	3	6		2		
助川 周 (金沢)	5	4	2			

5年男子シングルス 決勝トーナメント

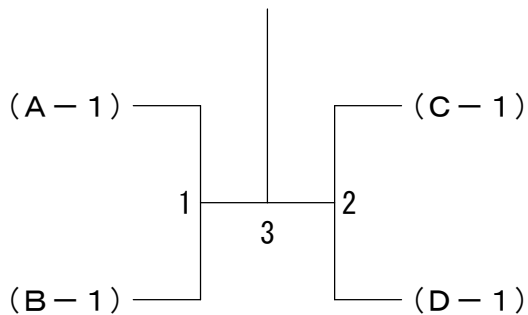

6年男子シングルス Aブロック	馬場	原田	齋藤	藤	勝敗	順位
馬場 慶太 (栄)		1	3	5		
原田 一輝 (鶴小)	1		6	4		
齋藤 凜吐 (とんぼ)	3	6		2		
藤 望夢 (汲沢)	5	4	2			

6年男子シングルス Bブロック	銘苅	照屋	井出	後藤	勝敗	順位
銘苅 逸希 (NP神奈川)		1	3	5		
照屋 優斗 (横浜白山)	1		6	4		
井出 郁也 (いずみ)	3	6		2		
後藤 優陽 (森村学園)	5	4	2			

6年男子シングルス Cブロック	壺井	井出	福井	竹田	勝敗	順位
壺井 達矢 (もえぎ野)		1	3	5		
井出 怜也 (いずみ)	1		6	4		
福井 明武 (汲沢)	3	6		2		
竹田 和真 (荏田西)	5	4	2			

平成29年度横浜市ジュニアバドミントン大会

平成29年7月8日 戸塚スポーツセンター

6年男子シングルス 決勝トーナメント

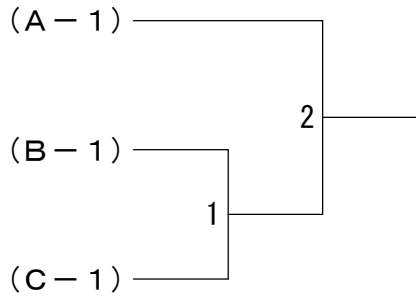

3年以下女子シングルス Aブロック	定直	辻	高木	勝敗	順位
定直 桃乃 (荏田西)		1	3		
辻 柚香 (横浜白山)	1		2		
高木 結花 (汲沢)	3	2			

3年以下女子シングルス Bブロック	矢部	赤城	小泉	勝敗	順位
矢部 紗千香 (荏田西)		1	3		
赤城 仁葉 (汲沢)	1		2		
小泉 茉璃 (金沢)	3	2			

3年以下女子シングルス Cブロック	木村	小野	秋山	勝敗	順位
木村 友里子 (荏田西)		1	3		
小野 莓彩 (荏田西)	1		2		
秋山 乃音 (とんぼ)	3	2			

3年以下女子シングルス 決勝トーナメント

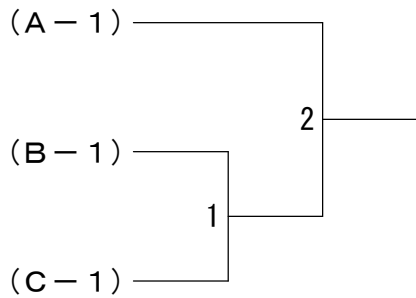

4年女子シングルス Aブロック	松本	三原	佐藤	寺谷	勝敗	順位
松本 羽珠 (大和市)		1	3	5		
三原 小春 (能見台)	1		6	4		
佐藤 音羽 (汲沢)	3	6		2		
寺谷 心花 (荏田西)	5	4	2			

4年女子シングルス Bブロック	津村	中村	赤井	野村	勝敗	順位
津村 菜花 (とんぼ)		1	3	5		
中村 沙知 (青葉)	1		6	4		
赤井 莉子 (荏田西)	3	6		2		
野村 涼華 (シャトルキッズ)	5	4	2			

4年女子シングルス Cブロック	中村	赤城	戸倉	勝敗	順位
中村 音寧 (能見台)		1	3		
赤城 宙奈 (汲沢)	1		2		
戸倉 笑花 (青葉)	3	2			

平成29年度横浜市ジュニアバドミントン大会

平成29年7月8日 戸塚スポーツセンター

4年女子シングルス Dブロック	榎田	奥石	甲斐	勝敗	順位
榎田 莉那 (いずみ)		1	3		
奥石 愛花 (青葉)	1		2		
甲斐 心 (荏田西)	3	2			

4年女子シングルス Eブロック	高木	井上	衣笠	勝敗	順位
高木 紘花 (汲沢)		1	3		
井上 里愛 (境木)	1		2		
衣笠 璃央 (栄)	3	2			

4年女子シングルス 決勝トーナメント

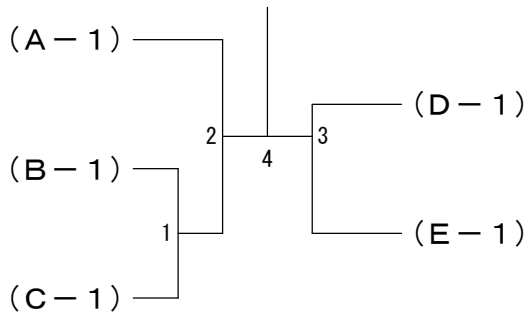

5年女子シングルス Aブロック	北見	市川	鈴木	坪井	勝敗	順位
北見 歩実 (横浜白山)		1	3	5		
市川 凜音 (境木)	1		6	4		
鈴木 ひかり (いずみ)	3	6		2		
坪井 陽菜子 (荏田西)	5	4	2			

5年女子シングルス Bブロック	福原	小坂	貞松	木村	勝敗	順位
福原 愛海 (栄)		1	3	5		
小坂 真歩子 (境木)	1		6	4		
貞松 向日葵 (青葉)	3	6		2		
木村 友妃子 (荏田西)	5	4	2			

5年女子シングルス Cブロック	安在	森田	窪田	渡辺	勝敗	順位
安在 志美 (金沢)		1	3	5		
森田 晴花 (荏田西)	1		6	4		
窪田 理菜 (汲沢)	3	6		2		
渡辺 裕里 (いずみ)	5	4	2			

5年女子シングルス Dブロック	中島	柳瀬	内田	勝敗	順位
中島 百恵 (汲沢)		1	3		
柳瀬 愛莓 (荏田西)	1		2		
内田 美礼 (能見台)	3	2			

5年女子シングルス Eブロック	内田	久保	三橋	勝敗	順位
内田 愛理 (鶴小)		1	3		
久保 ひなた (横浜ジュニア)	1		2		
三橋 佳能 (いずみ)	3	2			

平成29年度横浜市ジュニアバドミントン大会

平成29年7月8日 戸塚スポーツセンター

5年女子シングルス 決勝トーナメント

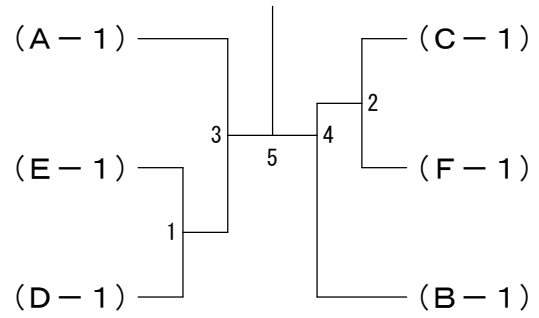

5年女子シングルス Fブロック	渡邊	中西	中村	勝敗	順位
渡邊 弥生 (横浜ジュニア)		1	3		
中西 咲絢 (荏田西)	1		2		
中村 照葉 (能見台)	3	2			

6年女子シングルス Aブロック	清瀬	川上	高木	山本	勝敗	順位
清瀬 璃子 (NP神奈川)		1	3	5		
川上 聡美 (シャトルキッズ)	1		6	4		
高木 紗花 (汲沢)	3	6		2		
山本 夏鈴 (もえぎ野)	5	4	2			

6年女子シングルス Bブロック	中野	佐藤	白崎	宮川	勝敗	順位
中野 心優 (荏田西)		1	3	5		
佐藤 光慧 (とんぼ)	1		6	4		
白崎 ゆり (いずみ)	3	6		2		
宮川 優羽 (能見台)	5	4	2			

6年女子シングルス Cブロック	山田	佐藤	弦巻	土岐	勝敗	順位
山田 優衣 (栄)		1	3	5		
佐藤 垂海 (金沢)	1		6	4		
弦巻 澄香 (シャトルキッズ)	3	6		2		
土岐 明来 (荏田西)	5	4	2			

6年女子シングルス Dブロック	中村	佐々木	望月	小山	勝敗	順位
中村 希 (青葉)		1	3	5		
佐々木 璃音 (汲沢)	1		6	4		
望月 美希 (いずみ)	3	6		2		
小山 陽香 (横浜白山)	5	4	2			

6年女子シングルス Eブロック	山本	成田	中村	高橋	勝敗	順位
山本 真央 (荏田西)		1	3	5		
成田 純海 (汲沢)	1		6	4		
中村 美月 (いずみ)	3	6		2		
高橋 未知 (横浜白山)	5	4	2			

6年女子シングルス Fブロック	住野	小野	中村	勝敗	順位
住野 優香 (シャトルキッズ)		1	3		
小野 楓彩 (荏田西)	1		2		
中村 心音 (能見台)	3	2			

平成29年度横浜市ジュニアバドミントン大会

平成29年7月8日 戸塚スポーツセンター

6年女子シングルス Gブロック	角田	増田	山本	神田	勝敗	順位
角田 音々 (能見台)		1	3	5		
増田 萌花 (とんぼ)	1		6	4		
山本 美優 (いずみ)	3	6		2		
神田 小晴 (荏田西)	5	4	2			

6年女子シングルス Hブロック	齋藤	鈴木	久保田	山田	勝敗	順位
齋藤 とも江 (横浜白山)		1	3	5		
鈴木 結貴 (青葉)	1		6	4		
久保田 美優 (シャトルキッズ)	3	6		2		
山田 璃央 (もえぎ野)	5	4	2			

6年女子シングルス 決勝トーナメント

