

# 平成26年度横浜市民大会ジュニアシングル

2014年7月20日  
瀬谷スポーツセンター

種目	優勝	準優勝	三位		参加数
3年 男子	江口 幸輝 (さかえスポーツ)	馬場 慶太 (さかえスポーツ)	長石 脩太 (汲沢)	藤 望夢 (汲沢)	13
3年 女子	清瀬 璃子 (NP神奈川)	窪田 理菜 (汲沢)	藤澤 加菜 (汲沢)		10
4年 男子	田代 陸人 (汲沢)	松川 健大 (青葉ジュニア)	桜庭 弘陽 (青葉ジュニア)		10
4年 女子	伊藤 結衣 (青葉ジュニア)	荒瀬 翠葉 (横浜白山)	佐々木 芙実子 (青葉ジュニア)		9
5年 男子	田中 陽太 (綾瀬ジュニア)	銘苺 拓望 (NP神奈川)	宮成 望 (汲沢)		11
5年 女子	福田 紗奈 (横浜白山)	石井 なつみ (横浜白山)	高橋 由衣 (青葉ジュニア)	山口 由夏 (横浜白山)	20
6年 男子	江口 翔一郎 (さかえスポーツ)	櫻田 凌 (いずみジュニア)	五藤 陸斗 (汲沢)	武末 礼 (さかえスポーツ)	12
6年 女子	山田 紗桜里 (NP神奈川)	松川 未央 (青葉ジュニア)	奥本 莉里 (いずみジュニア)	宮田 真衣 (横浜白山)	17
					102 名

平成26年横浜市民大会(ジュニアシングルの部)

2014年7月20日  
瀬谷スポーツセンター

3年男子 A ブロツク		工藤	銘苺	長石	勝負	順位
工藤亮太 くどうりょうた	横浜白山		○ 16-14 15-11	× 12-15 15-6 10-15		
銘苺逸希 めいかりいつき	NP神奈川	× 14-16 11-15		× 11-15 5-15	0-2	3位
長石脩太 ながいししゅうた	汲沢	○ 15-12 6-15 15-10	○ 15-11 15-5		2-0	1位

3年男子 B ブロツク		関	市川	馬場	勝負	順位
関煌太郎 せきこうたろう	綾瀬ジュニア		○ 15-9 15-3	× 12-15 12-15		
市川智哉 いちかわともや	横浜白山	× 9-15 3-15		× 4-15 5-15	0-2	3位
馬場慶太 まばけいた	さかえスポーツ	○ 15-12 15-12	○ 15-4 15-5		2-0	1位

3年男子 C ブロツク		根本	島岡	藤	荒瀬	勝負	順位
根本舜生 ねもとしゅんせい	横浜白山		× 5-15 11-15	× 4-15 5-15	○ 15-13 13-15 15-6		
島岡直輝 しまおかなおき	青葉ジュニア	○ 15-5 15-11		× 5-15 10-15	○ 15-5 15-5	2-1	2位
藤望夢 ふじのぞむ	汲沢	○ 15-4 15-5	○ 15-5 15-10		○ 15-4 15-2	3-0	1位
荒瀬尊翔 あらせたかと	横浜白山	× 13-15 15-13 6-15	× 5-15 5-15	× 4-15 2-15		0-3	4位

3年男子 D ブロツク		高橋	江口	馬場	勝負	順位
高橋葵 たかはしあおい	横浜白山		× 8-15 11-15	○ 15-8 11-15 15-6		
江口幸輝 えぐちこうき	さかえスポーツ	○ 15-8 15-11		○ 15-3 15-0	2-0	1位
馬場大和 まばやまと	金沢教室	× 8-15 15-11 6-15	× 3-15 0-15		0-2	3位

決勝トーナメント: 3年男子

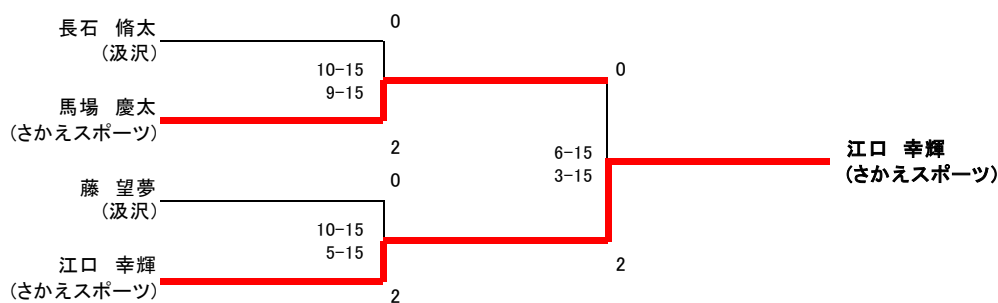

平成26年横浜市民大会(ジュニアシングルの部)

2014年7月20日  
瀬谷スポーツセンター

3年女子 A ブ ロ ッ ク		清瀬	森田	小泉	藤澤	勝負	順位
清瀬 璃子 きよせりこ	NP神奈川		○ 15-3 15-4	未入力	○ 15-8 16-14	2-1	1位
森田 百合香 もりた ゆりか	さかえスポーツ	× 3-15 4-15		× 11-15 9-15	未入力	0-3	4位
小泉 菜椰 こいずみ まや	金沢教室	未入力	○ 15-11 15-9		× 4-15 1-15	1-2	3位
藤澤 未菜 ふじさわ みな	汲沢	× 8-15 14-16	未入力	○ 15-4 15-1		1-2	2位

3年女子 B ブ ロ ッ ク		窪田	上野	茶園	勝負	順位
窪田 理菜 くぼた りな	汲沢		○ 15-6 15-10	○ 15-12 12-15 15-11	2-0	1位
上野 凜 うえの りん	青葉ジュニア	× 6-15 10-15		× 12-15 6-15	0-2	3位
茶園 彩花 ちゃえん あやか	もえぎ野	× 12-15 15-12 11-15	○ 15-12 15-6		1-1	2位

3年女子 C ブ ロ ッ ク		藤澤	木村	中村	勝負	順位
藤澤 加菜 ふじさわ かな	汲沢		○ 15-4 15-5	○ 15-9 15-4	2-0	1位
木村 友紀子 きむら ゆきこ	荏田西	× 4-15 5-15		× 4-15 7-15	0-2	3位
中村 希 なかむら のぞみ	青葉ジュニア	× 9-15 4-15	○ 15-4 15-7		1-1	2位

決勝トーナメント:3年女子

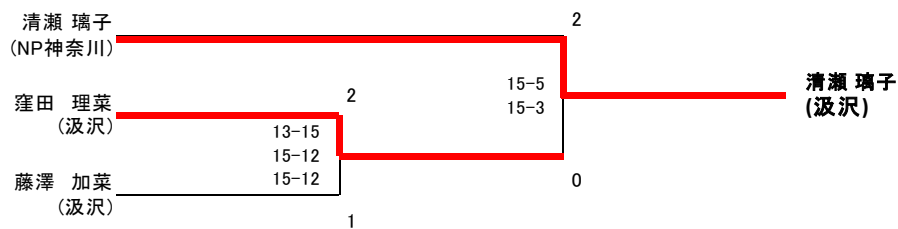

平成26年横浜市民大会(ジュニアシングルの部)

2014年7月20日  
瀬谷スポーツセンター

4年男子子 A ブ ロ ッ ク		田代	福原	衣笠	星野	勝負	順位
田代 陸人 たしろ りくと	汲沢		○ 21-4 21-5	○ 21-9 21-7	○ 21-5 21-6	3-0	1位
福原 陸翔 ふくはら りくと	金沢教室	× 4-21 5-21		× 21-19 14-21 17-21	× 10-21 9-21	0-3	4位
衣笠 悠汰 きぬがさ ゆうた	さかえスポーツ	× 9-21 7-21	○ 19-21 21-14 21-17		× 11-21 8-21	1-2	3位
星野 匠海 ほしの たくみ	もえぎ野	× 5-21 6-21	○ 21-10 21-9	○ 21-11 21-8		2-1	2位

4年男子子 B ブ ロ ッ ク		高見	松川	飯島	勝負	順位
高見 明杜 たかみ めいと	横浜白山		× 4-21 4-21	○ 21-19 21-16	1-1	2位
松川 健大 まつかわ けんた	青葉ジュニア	○ 21-4 21-4		○ 21-5 21-6	2-0	1位
飯島 颯斗 いいじま はやと	さかえスポーツ	× 19-21 16-21	× 5-21 6-21		0-2	3位

4年男子子 C ブ ロ ッ ク		桜庭	日原	井上	勝負	順位
桜庭 弘陽 さくらば こうよう	青葉ジュニア		○ 21-7 21-11	○ 21-8 21-18	2-0	1位
日原 優 ひはら ゆう	もえぎ野	× 7-21 11-21		× 21-17 14-21 20-22	0-2	3位
井上 拓実 いのうえ たくみ	横浜白山	× 8-21 18-21	○ 17-21 21-14 22-20		1-1	2位

決勝トーナメント: 4年男子

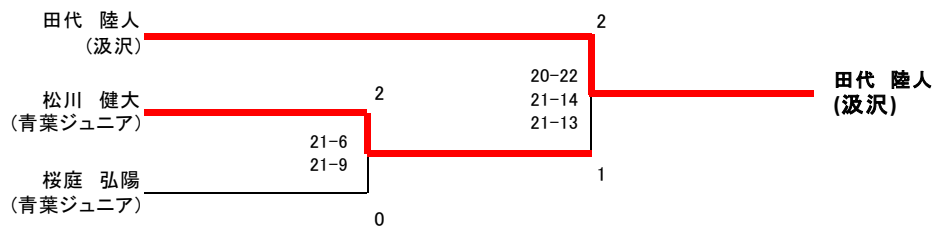

平成26年横浜市民大会(ジュニアシングルの部)

2014年7月20日  
瀬谷スポーツセンター

4年女子 A ブロツク		根本	伊藤	三原	勝負	順位
根本 瀬 凧	横浜白山		×	○		
ねもと せな			2-21 4-21	21-6 21-18		
伊藤 結衣	青葉ジュニア	○		○	2-0	1位
いとう ゆい		21-2 21-4		21-1 21-4		
三原 結	金沢教室	×	×		0-2	3位
みはら ゆい		6-21 18-21	1-21 4-21			

4年女子 B ブロツク		岩田	保立	佐々木	勝負	順位
岩田 風 絵	もえぎ野		○	×		
いわた ふえ			19-21 21-12 21-10	17-21 8-21		
保立 遥 香	荏田西	×		×	0-2	3位
ほたて はるか		21-19 12-21 10-21		8-21 12-21		
佐々木 芙実子	青葉ジュニア	○	○		2-0	1位
ささき ふみこ		21-17 21-8	21-8 21-12			

4年女子 C ブロツク		島岡	荒瀬	坂上	勝負	順位
島岡 凜	青葉ジュニア		×	○		
しまおか りん			21-14 16-21 13-21	21-3 21-3		
荒瀬 翠 葉	横浜白山	○		○	2-0	1位
あらせ みかん		14-21 21-16 21-13		21-5 21-5		
坂上 結子	もえぎ野	×	×		0-2	3位
さかがみ ゆうこ		3-21 3-21	5-21 5-21			

決勝トーナメント: 4年女子

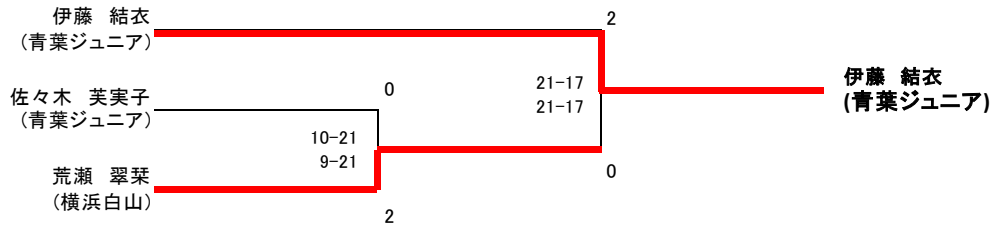

平成26年横浜市民大会(ジュニアシングルの部)

2014年7月20日  
瀬谷スポーツセンター

5年男子 A ブ ロ ッ ク		高野	張谷	岩崎	銘苺	勝負	順位
高野 佑介	汲沢	○	○	○	×	2-1	2位
たかの ゆうすけ							
張谷 慶太	いずみジュニア	×	○	○	×	1-2	3位
はりたに けいた							
岩崎 拓翔	青葉ジュニア	×	×	○	×	0-3	4位
いwasaki たくと							
銘苺 拓望	NP神奈川	○	○	○	○	3-0	1位
めいかり たくみ							

5年男子 B ブ ロ ッ ク		田中	榎本	鈴鹿	勝負	順位
田中 陽太	綾瀬ジュニア	○	○	○	2-0	1位
たなか ようた						
榎本 悠生	いずみジュニア	×	×	○	0-2	3位
ますもと ゆうき						
鈴鹿 航一朗	汲沢	×	○	○	1-1	2位
すずか こういちろう						

5年男子 C ブ ロ ッ ク		築取	宮成	輿石	高橋	勝負	順位
築取 稜真	いずみジュニア	×	○	○	○	2-1	2位
やなとり りょうま							
宮成 望	汲沢	○	○	○	○	3-0	1位
みやなり のぞむ							
輿石 直輝	もえぎ野	×	×	○	×	0-3	4位
こしいし なおき							
高橋 凜	横浜白山	×	×	○	○	1-2	3位
たかはし りん							

決勝トーナメント:5年男子

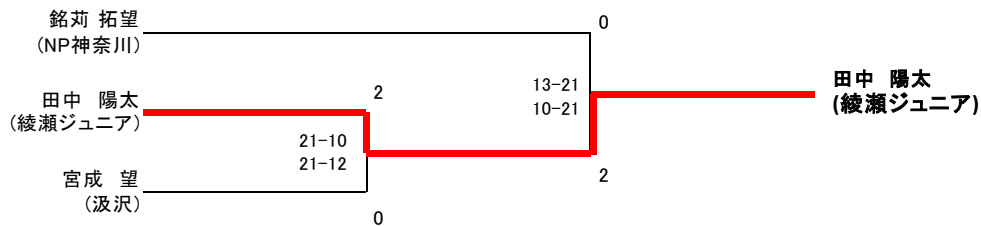

平成26年横浜市民大会(ジュニアシングルの部)

2014年7月20日  
瀬谷スポーツセンター

5年女子 A ブロックス		大野	池澤	今川	石井	勝負	順位
大野 あかり	荻田西		×	×	×		
おおの あかり			11-21 17-21	4-21 0-21	2-21 4-21		
池澤 愛梨	金沢教室	○ 21-11 21-17		×	×	1-2	3位
いけざわ あいり				1-21 2-21	1-21 0-21		
今川 遥	青葉ジュニア	○ 21-4 21-0	○ 21-1 21-2		×	2-1	2位
いまかわ はるか					9-21 12-21		
石井 なつみ	横浜白山	○ 21-2 21-4	○ 21-1 21-0	○ 21-9 21-12		3-0	1位
いしい なつみ							

5年女子 B ブロックス		進藤	高橋	馬場	勝負	順位
進藤 英	もえぎ野		×	○		
しんどう はな			7-21 7-21	21-3 21-7		
高橋 由衣	青葉ジュニア	○ 21-7 21-7		○	2-0	1位
たかはし ゆい				21-3 21-7		
馬場 悠月	さかえスポーツ	×	×		0-2	3位
ばば ゆづき						

5年女子 C ブロックス		今里	鎌田	丸岩	勝負	順位
今里 未希	横浜白山		○	×		
いまざと みき			21-15 21-19	9-21 5-21		
鎌田 春香	金沢教室	×		×	0-2	3位
かまた はるか				15-21 19-21		
丸岩 留奈	いずみジュニア	○ 21-9 21-5	○ 21-11 21-2		2-0	1位
まるい わるな						

5年女子 D ブロックス		本沢	佐藤	福田	勝負	順位
本沢 瑠依	青葉ジュニア		○	×		
ほんざわ るい			21-4 21-4	6-21 8-21		
佐藤 実紅	金沢教室	×		×	0-2	3位
さとう みく				4-21 4-21		
福田 紗奈	横浜白山	○ 21-6 21-8	○ 21-2 21-1		2-0	1位
ふくだ さな						

5年女子 E ブロックス		茶園	市川	今川	勝負	順位
茶園 春花	もえぎ野		○	×		
ちゃえん はるか			21-6 21-5	14-21 8-21		
市川 のどか	横浜白山	×		×	0-2	3位
いちかわ のどか				6-21 5-21		
今川 希	青葉ジュニア	○ 21-14 21-8	○ 21-4 21-8		2-0	1位
いまかわ のぞみ						

平成26年横浜市民大会(ジュニアシングルの部)

2014年7月20日  
瀬谷スポーツセンター

5年女子		山口	益田	鈴木	五味	勝負	順位
F	ブ口ツク						
山口 由夏	横浜白山	○	○	○	○	3-0	1位
やまぐち ゆか							
益田 かおる	もえぎ野	×	○	○	○	2-1	2位
ますだ かおる							
鈴木 紗英	いずみジュニア	×	×	○	○	1-2	3位
すずき さえ							
五味 輝	さかえスポーツ	×	×	×	○	0-3	4位
ごみ あきら							

決勝トーナメント:5年女子

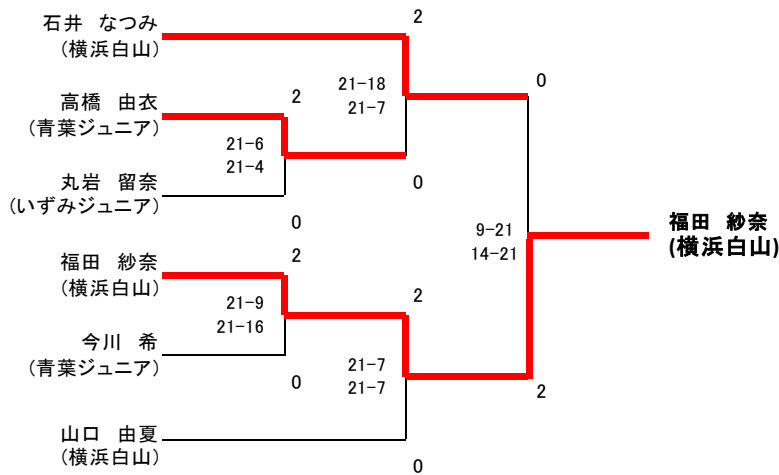

6年男子		五藤	小新	辛島	勝負	順位
A	ブ口ツク					
五藤 陸斗	汲沢	×	○	○	2-0	1位
ごとう りくと						
小新 武	金沢教室	×	○	○	1-1	2位
こしん たけし						
辛島 剛 熙	さかえスポーツ	×	×	○	0-2	3位
からしま ごうき						

6年男子		竹内	馬場	江口	勝負	順位
B	ブ口ツク					
竹内 麻人	もえぎ野	○	×	×	0-2	3位
たけうち あさと						
馬場 文 瑠	汲沢	○	×	○	1-1	2位
ばば たける						
江口 翔 一 朗	さかえスポーツ	○	○	○	2-0	1位
えぐち しょういちろう						



平成26年横浜市民大会(ジュニアシングルの部)

2014年7月20日  
瀬谷スポーツセンター

6年男子子 C ブロツク		中村	武末	長石	勝負	順位
中村 修一朗 なかむら しゅういちろう	横浜白山		× 4-21 7-21	× 12-21 7-21		
武末 礼 たけす え れい	さかえスポーツ	○ 21-4 21-7		○ 21-16 21-19	2-0	1位
長石 悠也 ながいし ゆうや	汲沢	○ 21-12 21-7	× 16-21 19-21		1-1	2位

6年男子子 D ブロツク		鈴木	櫻田	向田	勝負	順位
鈴木 秀輔 すずき しゅうすけ	汲沢		× 18-21 18-21	○ 21-14 21-15		
櫻田 凌 さくらだ りょう	いずみジュニア	○ 21-18 21-18		○ 21-15 21-14	2-0	1位
向田 健太 むこうだ けんた	汲沢	× 14-21 15-21	× 15-21 14-21		0-2	3位

決勝トーナメント: 6年男子

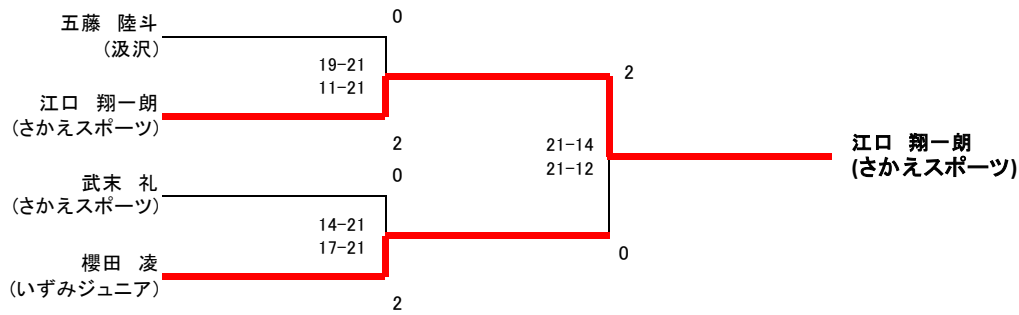

6年女子子 A ブロツク		山田	太田	黒澤	金田	勝負	順位
山田 紗桜里 やまだ さおり	NP神奈川		○ 21-7 21-10	○ 21-11 21-3	○ 21-5 21-5		
太田 南帆 おおた ななほ	いずみジュニア	× 7-21 10-21		× 9-21 12-21	○ 18-21 23-21 21-11	1-2	3位
黒澤 美優 くろさわ みゆ	汲沢	× 11-21 3-21	○ 21-9 21-12		○ 21-1 21-3	2-1	2位
金田 優藍 かねだ うらん	金沢教室	× 5-21 5-21	× 21-18 21-23 11-21	× 1-21 3-21		0-3	4位

6年女子子 B ブロツク		井澤	小野	増田	勝負	順位
井澤 葵美 いざわ きみ	青葉ジュニア		○ 21-19 21-14	○ 21-2 21-2		
小野 紋奈 おの あやな	荏田西	× 19-21 14-21		○ 21-13 21-5	1-1	2位
増田 もも ますだ もも	金沢教室	× 2-21 2-21	× 13-21 5-21		0-2	3位

平成26年横浜市民大会(ジュニアシングルの部)

2014年7月20日  
瀬谷スポーツセンター

6年女子 C ブ ロ ッ ク		奥本	倉沢	深野	勝負	順位
奥本 莉里 おくもと りり	いずみジュニア		○ 21-1 21-5	○ 21-5 21-5		
倉沢 萌絵 くらさわ もえ	もえぎ野	× 1-21 5-21		× 15-21 17-21	0-2	3位
深野 さやか ふかの さやか	さかえスポーツ	× 5-21 5-21	○ 21-15 21-17		1-1	2位

6年女子 D ブ ロ ッ ク		松川	土屋	馬場	勝負	順位
松川 未央 まつかわ みお	青葉ジュニア		○ 21-7 21-7	○ 21-5 21-3		
土屋 楓花 つちや ふうか	荏田西	× 7-21 7-21		○ 21-11 21-18	1-1	2位
馬場 咲良 ばば さくら	金沢教室	× 5-21 3-21	× 11-21 18-21		0-2	3位

6年女子 E ブ ロ ッ ク		宮田	伊藤	飯島	山室	勝負	順位
宮田 真衣 みやた まい	横浜白山		○ 22-20 22-20	○ 21-4 21-15	○ 21-5 21-8		
伊藤 彩芽 いとう あやめ	いずみジュニア	× 20-22 20-22		○ 21-11 21-10	○ 21-15 21-11	2-1	2位
飯島 穂佳 いいじま ほのか	さかえスポーツ	× 4-21 15-21	× 11-21 10-21		○ 21-10 21-13	1-2	3位
山室 遥 やまむろ はるか	金沢教室	× 5-21 8-21	× 15-21 11-21	× 10-21 13-21		0-3	4位

決勝トーナメント:6年女子

